

	L	N	PE
DE	Braun	blau	gelb/grün
EN	Brown	Blue	yellow/green
FR	Marron	Bleu	jaune/vert
ES	Marrón	Azul	amarillo/verde
IT	Marrone	Blu	giallo/verde
SV	Brun	Blå	gul/grön
NL	Bruin	blauw	geel/groen
RU	коричневый	голубой	желтый/зеленый

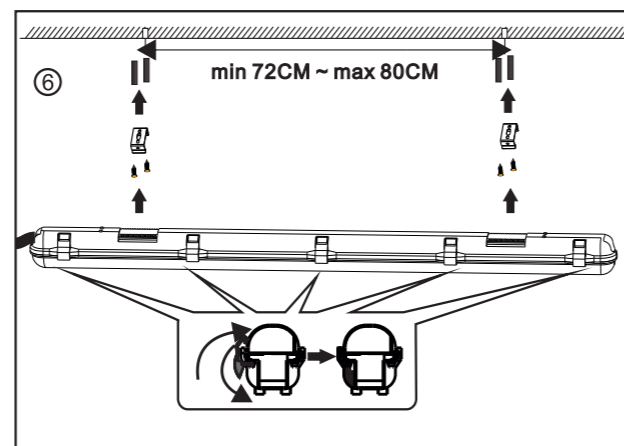
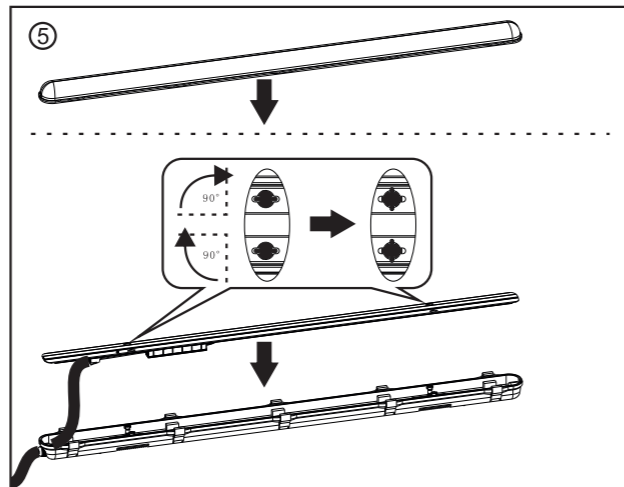
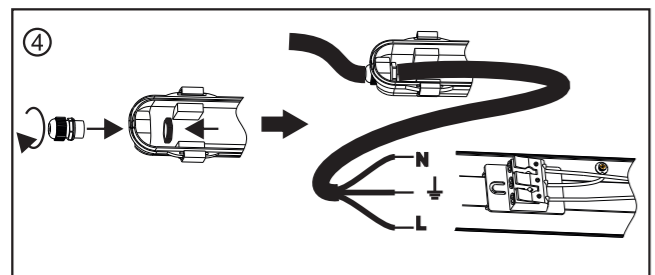
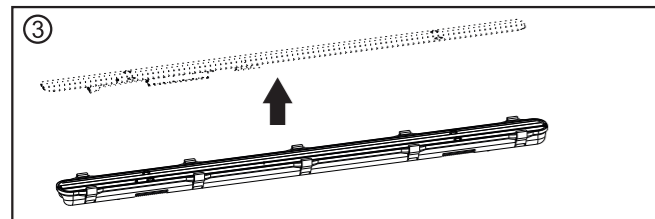
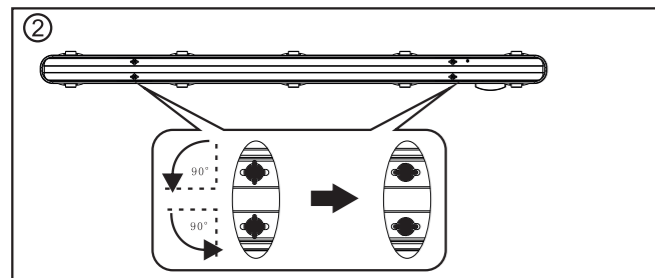

DE Betriebsanleitung LED-Feuchtraumleuchte FarmSTAR (Art.-Nr. 34558)

Allgemeines

Die vorliegende Bedienungsanleitung enthält Gebrauchs- und Sicherheitshinweise. Bitte lesen Sie die Anweisungen sorgfältig durch und beachten Sie die angeführten Vorschriften und Hinweise, bevor Sie die Leuchte in Betrieb nehmen. Bedienungsanleitung zum späteren Gebrauch aufbewahren!

Bestimmungsgemäße Verwendung

Die Leuchte dient zur ortsfesten Montage an ausreichend tragfähigen Decken- oder Wandkonstruktionen. Die Montage findet außerhalb des Handbereiches statt. Hierbei soll die Leuchte die Ausleuchtung im geforderten Maß sicherstellen. Eine Verwendung an Orten mit Ablagerung von leitfähigem Staub ist nicht vorgesehen. Jede andere Verwendung gilt nicht als bestimmungsgemäß. Bei nicht bestimmungsgemäßer Verwendung und bei Eingriffen in die Leuchte erlöschen Garantie- und Haftungsansprüche.

Sicherheitshinweise



VORSICHT!

Gefahr von Personen- und Sachschädigung durch unsachgemäßen Gebrauch!

- Montage von einer ausgebildeten Elektrofachkraft durchführen lassen.
- Vor Arbeiten an der Leuchte sicherstellen, dass sie von der Netzspannung getrennt ist.
- Leuchte für Kinder unzugänglich montieren und aufbewahren.
- Leuchte, insbesondere im Falle eines Defekts, nicht öffnen. Gegebenenfalls den Hersteller kontaktieren.
- Nur Original-Ersatzteile verwenden.
- Nicht direkt in den Lichtstrahl blicken.
- Zur Reinigung keine Chemikalien verwenden.
- Die Leuchte ist nicht für Akzentbeleuchtung geeignet.
- Die Leuchte ist nicht dimmbar.
- Leuchte nicht in Umgebungen betreiben, in denen sich brennbare Gase, Dämpfe und Staub befinden können.
- Vor jedem Gebrauch kontrollieren, ob sich die Leuchte in einwandfreiem Zustand befindet.
- Leuchte nicht in Betrieb nehmen, wenn ein Bauteil defekt ist.
- Nationale und internationale Sicherheits-, Gesundheits- und Arbeitsschutzvorschriften beachten.
- Bei der Installation der Netzleitung müssen die entsprechenden Normen, Richtlinien und Anforderungen erfüllt werden.
- Die Durchgängigkeit des Schutzleiters bis zur Haupterdung des Gebäudes muss mit entsprechenden Mitteln und gemäß der geltenden Installationsvorschriften an jeder Leuchte nach der Installation gemessen werden.
- Verwenden Sie zur Befestigung an der Deckenkonstruktion ausreichend tragfähige Schrauben.
- Achten Sie auf den ordnungsgemäßen Verschluss des Deckels, um die Schutzart gegen das Eindringen von Wasser nicht zu beeinträchtigen.

Montage

1. Gehäuseclips öffnen und Abdeckung entfernen.
2. Fixierschrauben der Lichtleiste um 90° drehen.
3. Lichtleiste herausnehmen.
4. Verschlussmutter der Kabelzuführung herausdrehen und Dichtung entfernen. Netzleitung durch Verschlussmutter und Kabelzuführung führen und an die Anschlussklemme der Lichtleiste anschließen.
5. Lichtleiste wieder einsetzen und zu deren Befestigung die Fixierschrauben wieder um 90° drehen.
6. Abdeckung wieder aufsetzen und Gehäuseclips schließen. Leuchte mit Hilfe der mitgelieferten Befestigungsplatten und für den Untergrund geeigneten Befestigungsmaterialien an Decke oder Wand montieren.

Technische Daten

Leistung / Lichtstrom	25 W / 2000 lumen
Eingangsspannung	220-240 V AC, 50/60 Hz
Farbtemperatur	6500 K
Farbwiedergabe (CRI)	Ra > 80
Leuchtwinkel	180°
Halbwertswinkel	120°
Lebensdauer	ca. 30.000 h
Schaltzyklen	15.000
Abmessungen	ca. 1210 x 75 x 78 mm
Schutzart	IP 65
Schutzklasse	I
cos φ	0,95



Elektroschrott

Die sachgerechte Entsorgung des Gerätes obliegt dem Betreiber. Beachten Sie die einschlägigen Vorschriften Ihres Landes. Das Gerät darf nicht mit dem Hausmüll entsorgt werden. Im Rahmen der EU-Richtlinie über die Entsorgung von Elektro- und Elektronikgeräten wird das Gerät bei den kommunalen Sammelstellen bzw. Wertstoffhöfen kostenlos entgegengenommen oder kann zu Fachhändlern, die einen Rücknahmeservice anbieten, zurückgebracht werden. Die ordnungsgemäße Entsorgung dient dem Umweltschutz und verhindert mögliche schädliche Auswirkungen auf Mensch und Umwelt.

EN Operating instructions LED Moisture-proof Lamp FarmSTAR (item no. 34558)

General

These operating instructions comprise instructions for use and safety information. Please read the instructions carefully and note the regulations and relevant information before putting the lamp into operation. Please keep these operating instructions in a safe place for later use!

Correct use

The lamp is used for stationary installation on sufficiently load bearing ceiling or wall structures. Installation is done outside of arm's reach. The lamp should ensure the required level of lighting. Not intended for use in places with deposition of conductive dust. Any other use shall be deemed incorrect. Improper use and tampering with the lamp will void warranty and liability claims.

Safety instructions



CAUTION!

Risk of physical injury and material damage if used incorrectly!

- Installation should be carried out by a qualified electrical technician.
- Ensure the light is disconnected from the mains voltage before commencing work.
- Install and store the light out of the reach of children.
- Do not open the light, especially in case of defect. If required, contact the manufacturer.
- Only use original spare parts.
- Do not look directly into the light beam.
- Do not use chemicals for cleaning.
- This light is not suitable for accent lighting.
- This light cannot be dimmed.
- Do not operate the lamp in environments where flammable gases, vapours or dust may be present.
- Before each use, check that the lamp is in good condition. Do not operate the lamp if a component is defective.
- National and international safety, health and occupational safety regulations must be observed and complied with.
- When installing the mains supply, the appropriate standards, guidelines and requirements must be met.
- The consistency of the protective conductor up to the main ground of the building must be measured using appropriate means and in line with the applicable installation regulations on every lamp.
- Use sufficiently viable screws for fastening to the ceiling structure.
- Ensure the cover is properly closed so as not to impair the degree of protection against water ingress.

Installation

1. Open the housing clips and remove the cover.
2. Turn the fixing screws of the light strip 90°.
3. Remove the light strip.
4. Unscrew the cable feed lock nuts and remove the seal. Guide the mains supply line through the lock nuts and cable feed and connect to the light strip connecting terminal.
5. Re-insert the light strip and turn the fixing screws back 90°.
6. Replace the cover and close the housing clips. Mount the light to the ceiling or wall using the supplied mounting plates and fixing materials suitable for the base.

Technical data

Performance / luminous flux	25 W / 2000 lumens
Input voltage	220-240 V AC, 50/60 Hz
Colour temperature	6500 K
Colour rendering (CRI)	Ra > 80
Light angle	180°
Beam angle	120°
Service life	Approx. 30,000 h
Switch cycles	15,000
Dimensions	approx. 1210 x 75 x 78 mm
Safety class	IP 65
Protection class	I
cos φ	0,95



Electronic scrap

Disposing of this device after its service life is the responsibility of the operator. Please consult the valid national regulations. The device must not be disposed of in household waste. In accordance with the stipulations of the EU Directive on the Disposal of Electrical and Electronic Devices, the device can be disposed of free of charge at the local waste collection or recycling centre. Alternatively, it can be returned to retailers who offer a collection service. The proper disposal helps to ensure environmental protection and prevents any adverse effects on human health and the environment.



Albert Kerbl GmbH
Felizenzell 9
84428 Buchbach, Germany
Tel. +49 8086 933 - 100
Fax +49 8086 933 - 500
www.kerbl.de

Kerbl Austria Handels GmbH
Wirtschaftspark 1
9130 Poggersdorf
Tel. +43 4224 81555
Fax. +43 4224 81555-629
www.kerbl-austria.at

Kerbl France Sarl
3 rue Henri Roubay, B.P 46 Soultz
68501 Guebwiller Cedex, France
Tel. : +33 3 89 62 15 00
Fax : +33 3 89 83 04 46
www.kerbl-france.com



